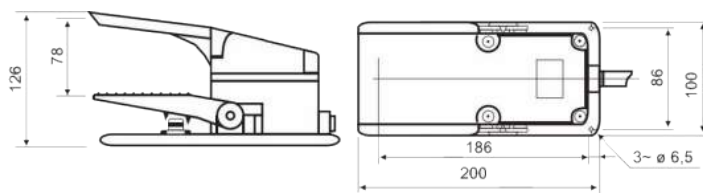
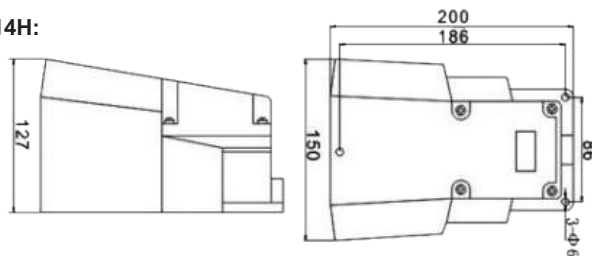
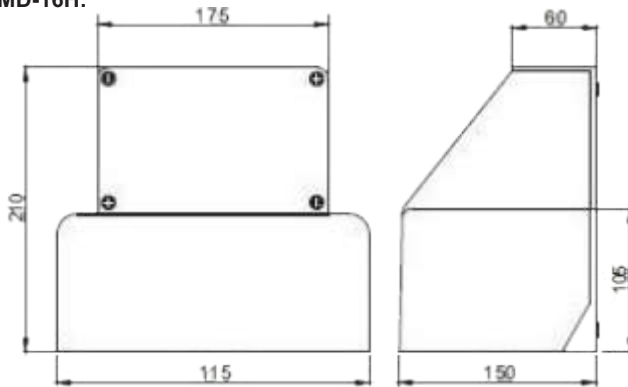
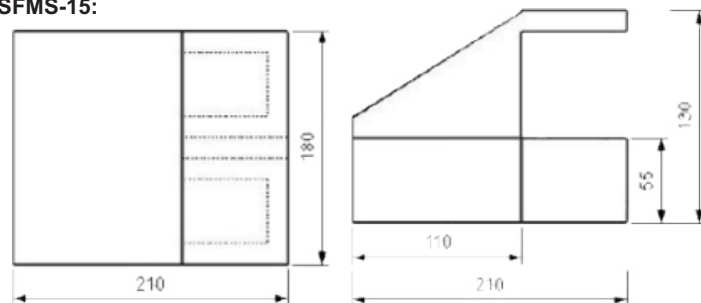

Modelo	MD-13H	MD-14H	MD-16H	SFMS-15
Material	Metálico			
Grau de Proteção	IP65			
Contatos	1NA+1NF (reversível)		1NA+1NF(reversível) por pedal	
Corrente	15A			
Tensão	250Vca			
Temperatura Ambiente	-10°C ~ +60°C			
Durabilidade Elétrica	20.000.000 ciclos			
Durabilidade Mecânica	5.000.000 ciclos			
Pressa Cabo	PG13,5			

► Dimensões (mm)
MD-13H:

MD-14H:

MD-16H:

SFMS-15:

► Aplicações

Comando e controle de máquinas e equipamentos. Disponível em diversas versões e características para atender sua aplicação. Modelo com proteção para os pés e com base antiderrapante.

Interruptor Pedal Com Proteção:

Código	Referência
12 473	MD-13H
12 474	MD-14H
12 475	MD-16H
12 477	SFMS-15

► Esquema de Ligação
